

Nota:

1. Se foloseste cu ata kaki 40/3x3 Articol 1111 STAS 1369-90. Rezistenta la rupere min 600gf. Se admite si ata de cusut SINTROM
 2. Componentele de executie sunt reprezentate desfasurate. Pentru panza se admite si lesatura speciala tip II bbc kaki, cu destinatie speciala
 3. Pasul cusaturii 2.4 mm, ligheului trebuie uniform si strans manual iar capetele trebuie sa fie fixate bine prin 2-3 cusaturi in sens invers
 4. Ariciul de dubla-siguranta se va monta prin coasere la 1-2 mm de bordura margine, de lungime egala cu latimea componentului
 5. Pozitiile 4, 5, 6 se vor dubla de captusala kaki de 0.2mm pe fata dinspre care va fi deschisa
 6. Capsele de inchidere se vor pozitiona simetric fata de marginile arciului.
 7. Pozitia 12 se introduce intre captusala si Pozitia 5 si se cose
 8. Cotele din sectiunea A-A sunt informative, iar cele 5 compartimente vor avea sectiuni egale. Buzunarele gentii trebuie sa asigure intrarea machetelor pentru incarcatoare, bidanas si penar cu accesorii. Dupa introducerea machetelor gentia trebuie sa se inchida normal atat in stare uscata cat si umeda
 9. Executantul se va orienta constructiv dupa etalon. Dupa care se vor prezenta pentru receptie primele bucati
 10. Cusaturile vor fi drepte, paralele cu marginea materialului, fara intreruperi. Se va respecta estetica si simetria
- Distanța cusaturii fata de marginea materialului min 2 mm
 Cutilurile predisuse a se desface din cauza solicitarilor se vor intari cu cusaturi diagonale

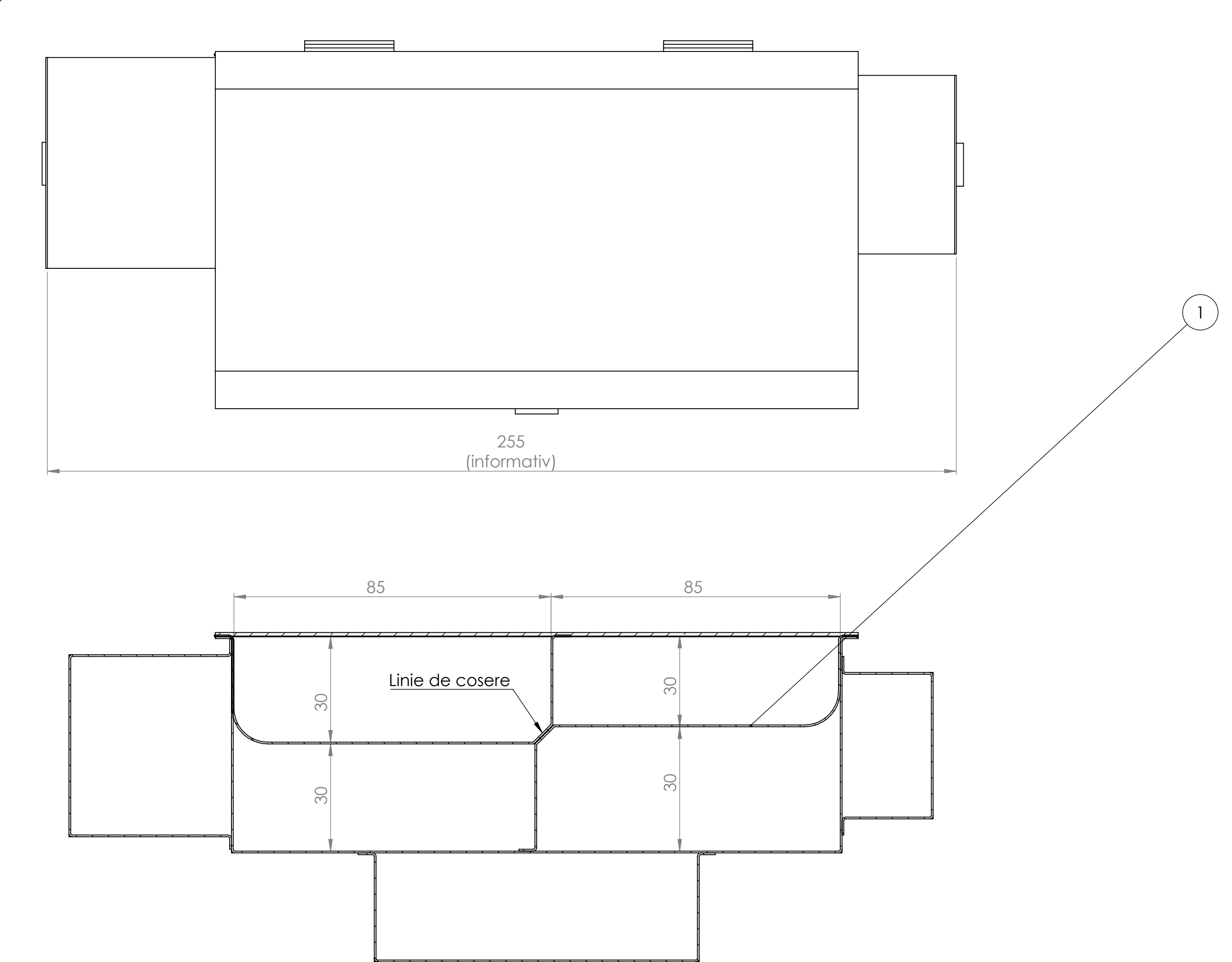

SECTIUNEA A-A

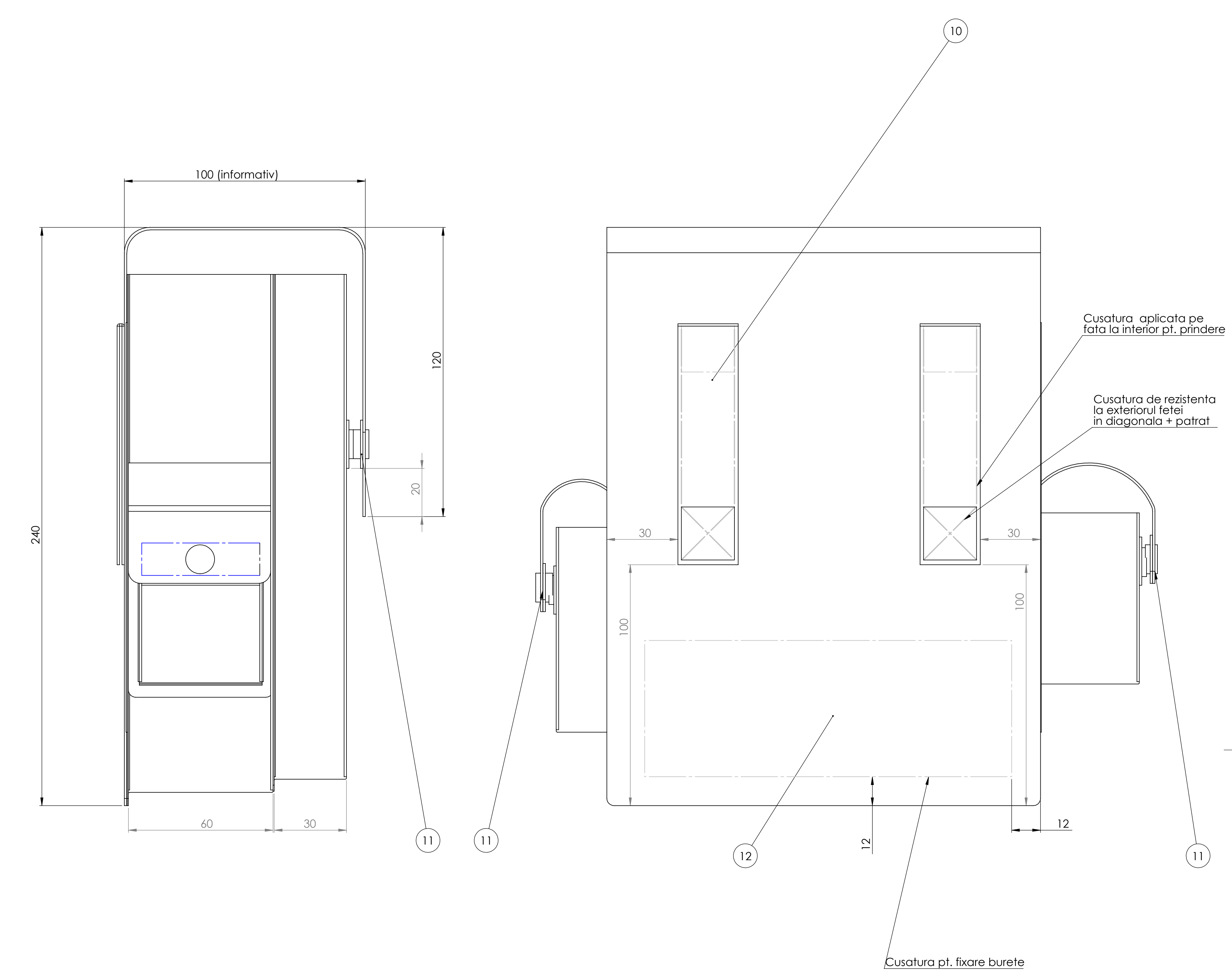
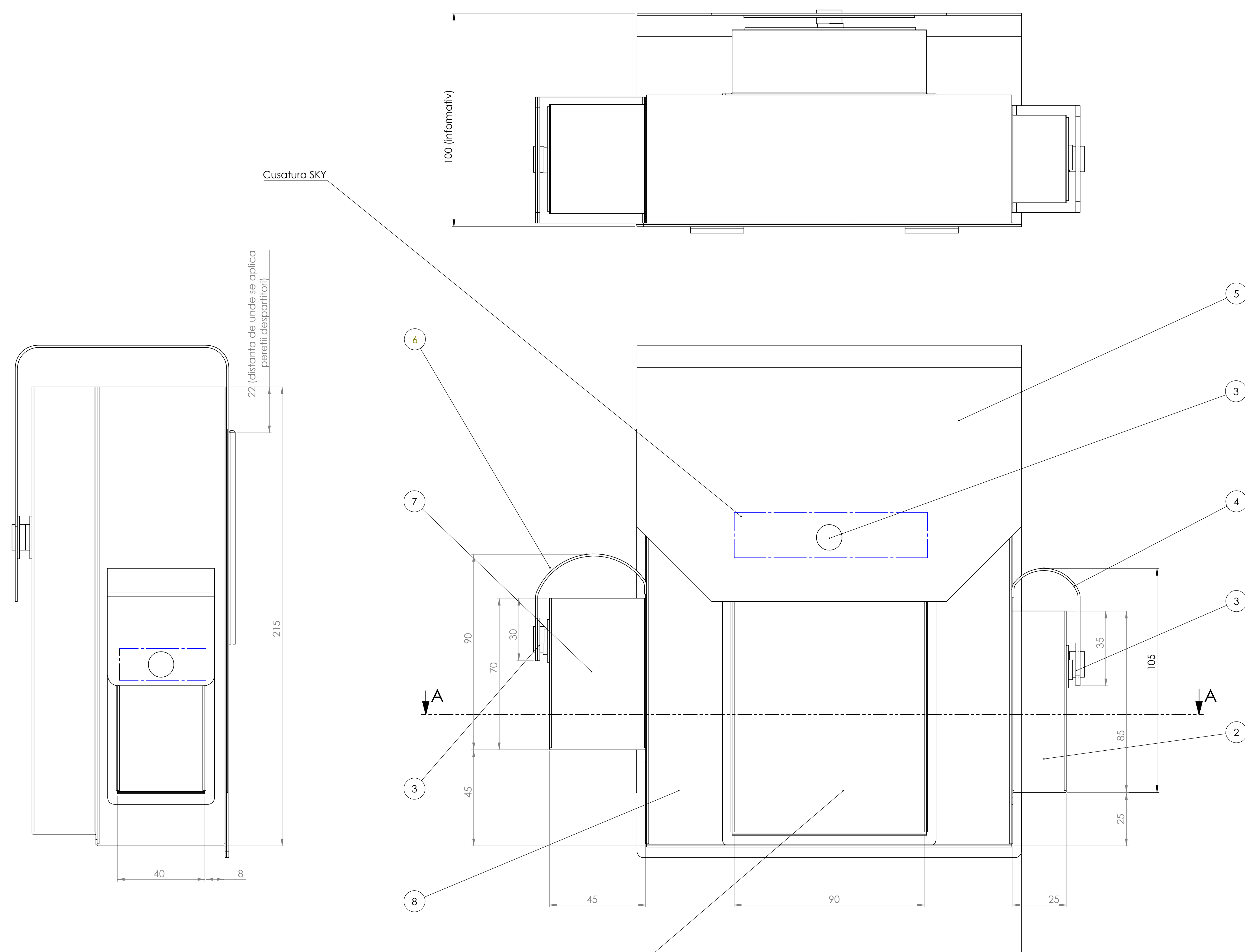
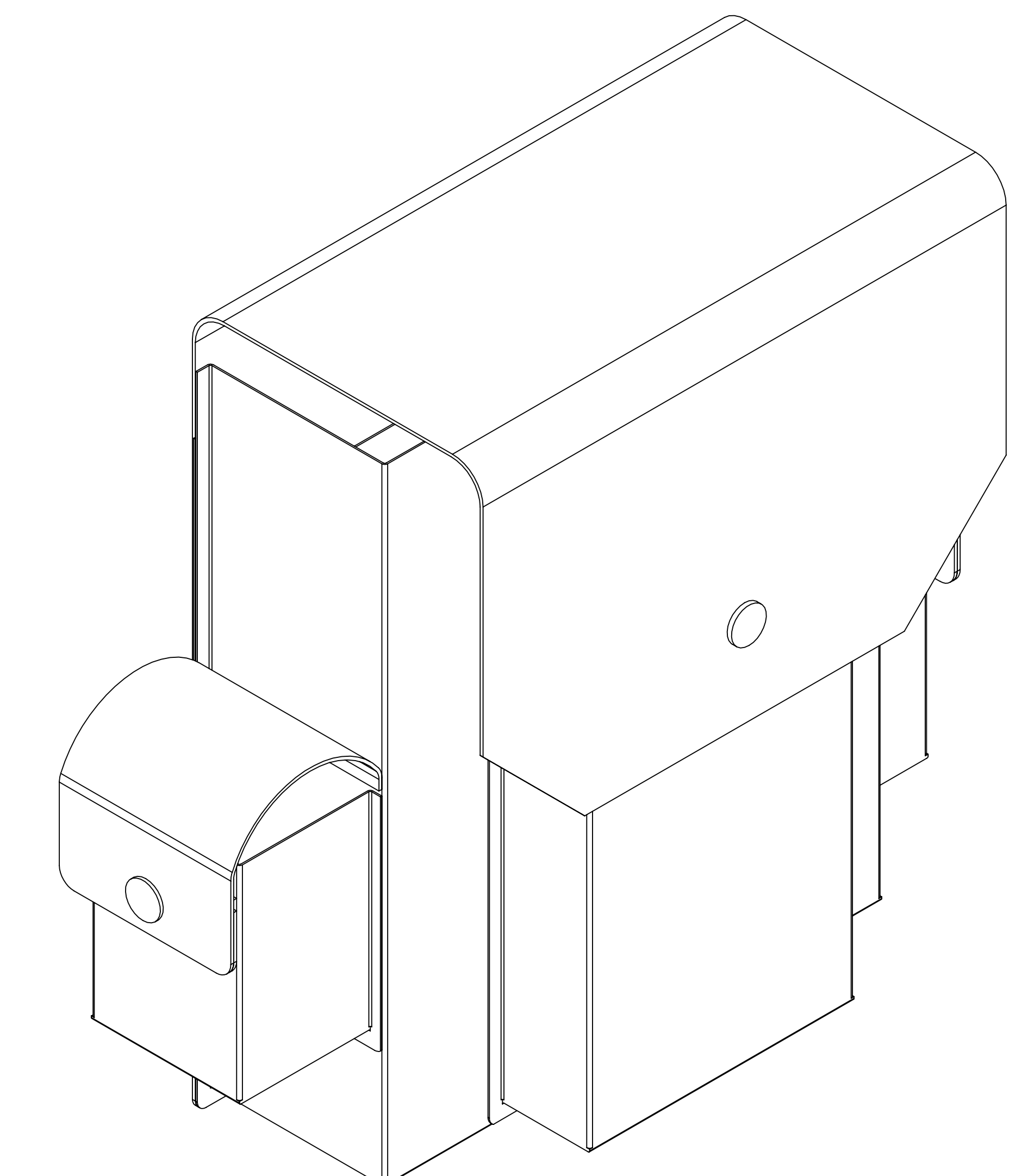

Poz.	Denumire	Nr. desen/STAS	Buc.	Material	Obs.
12	Burete		1	Burete/vata textila	Comert
11	Arici		1+1+		Comert
10	Chinga pt. agatare	D_Chinga	2	Chinga 25x1 Polipropilena kaki	Comert
9	Compartiment 5	D_Parte3	1	100% Bumbac 410 g/mp SR EN 12127-2003	
8	Compartiment 1-4	D_Parte2	1	100% Bumbac 410 g/mp SR EN 12127-2003	
7	Buzunar mare	D_Buzunar_mare	1	100% Bumbac 410 g/mp SR EN 12127-2003	Se coase cu D_Limba_mare
6	Limba mare	D_Limba_mare	1	100% Bumbac 410 g/mp SR EN 12127-2003	Se coase cu D_Limba_mare
5	Spate-Fata	D_Parte1	1	100% Bumbac 410 g/mp SR EN 12127-2003	Se coase cu D_Parte1
4	Limba mica	D_Limba_mica	1	100% Bumbac 410 g/mp SR EN 12127-2003	Se coase cu D_Limba_micac
3	Capsa inchidere		1+1+		Comert
2	Buzunar mic	D_Buzunar_mic	1	100% Bumbac 410 g/mp SR EN 12127-2003	
1	Despartitoare	D_Despartitoare	2	100% Bumbac 150g/mp SR EN 12127-2003	